

DOCUMENTACIÓN TÉCNICA



Ref.: BS10

Step y giro



Fabricado con perfiles metálicos estructurales
Tratamiento de pintura termolacada con imprimación
Polietileno de alta densidad con protección UV
Tornillería de acero inoxidable

Nº de Usuarios: 2 (uno en zona step y otro en la zona de giro de cintura).

Edades: Usuarios que midan más de 1,40 m.

- STEP

Instrucciones: Agárrese al manillar con las manos, coloque los pies sobre los pedales y realice movimientos de subir y bajar, sin excesiva velocidad.

Funciones: Referza la musculatura de los glúteos y mejora la flexibilidad. Ejercita la columna y la cadera.

Advertencia: Se trata de un ejercicio que requiere un estado de forma de las rodillas adecuado, si tiene problemas articulares o de espalda consulte al médico antes de realizarlo. Cuando sea utilizado por niños, es necesaria la supervisión de un adulto.

- Giro de cintura

Instrucciones: Colóquese sobre la plataforma y cójase fuertemente del agarrador. Gire el cuerpo hacia ambos sentidos.

Funciones: Ativación del abdomen y la cadera además de mejorar la agilidad de la columna vertebral.

Advertencia: Mantenga firme el cuerpo. El disco sólo puede ser ocupado por un usuario. Cuando sea utilizado por niños, es necesaria la supervisión de un adulto.



PERFIL

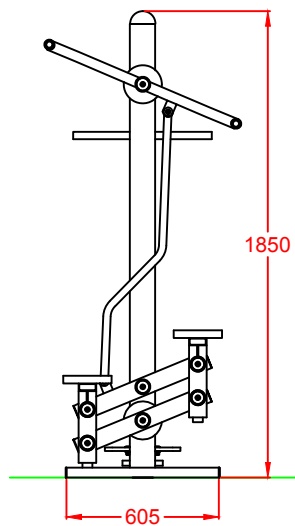

ALZADO

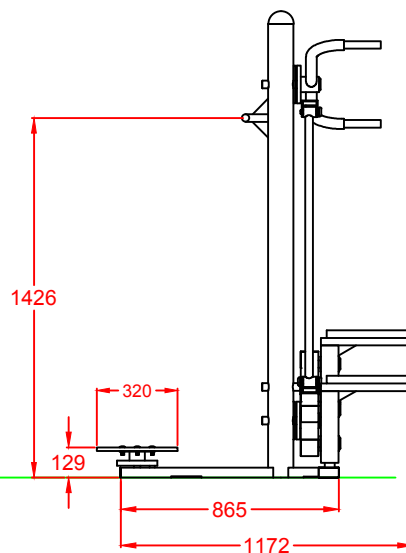

CIMENTACIÓN

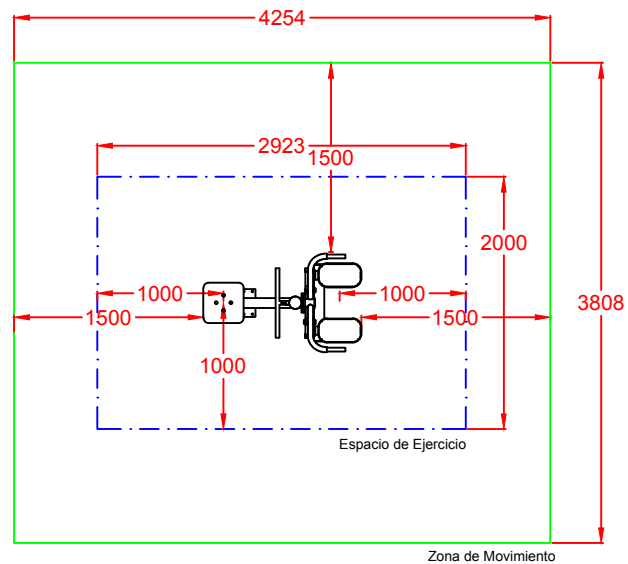
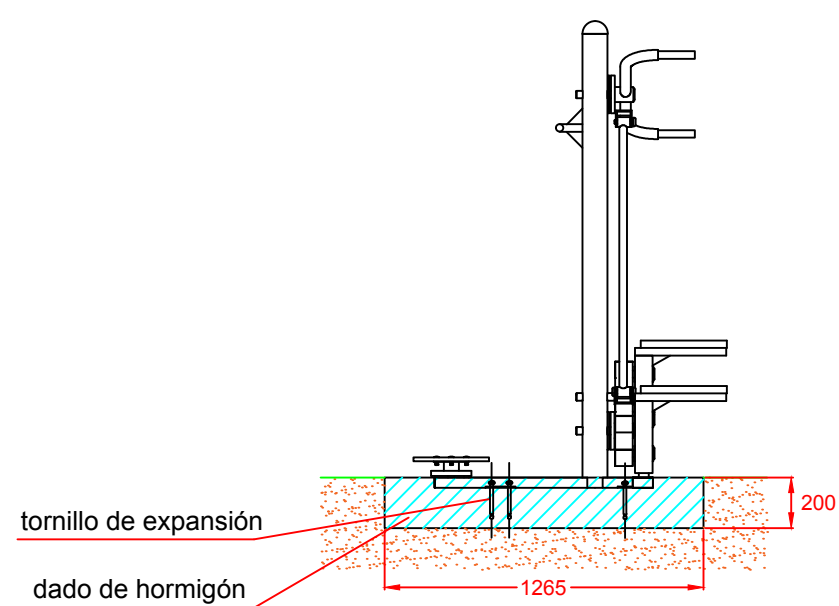

PLANTA

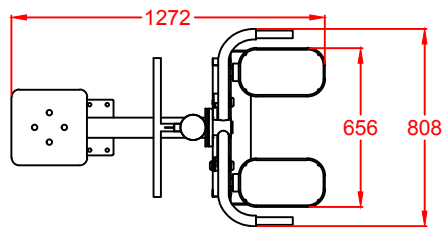

VISTA SUPERIOR ZAPATA

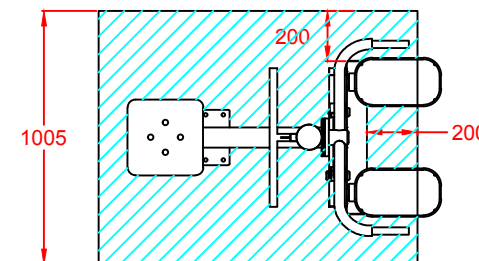

Dibujado		VISTAS Y CIMENTACIÓN		Ref:	BS10
Revisado					
Aprobado					
Descripción:			Escala:	Nº Hoja:	
BIOSALUDABLE METÁLICO "STEP Y GIRO"			Fecha:	03-08-16	

